

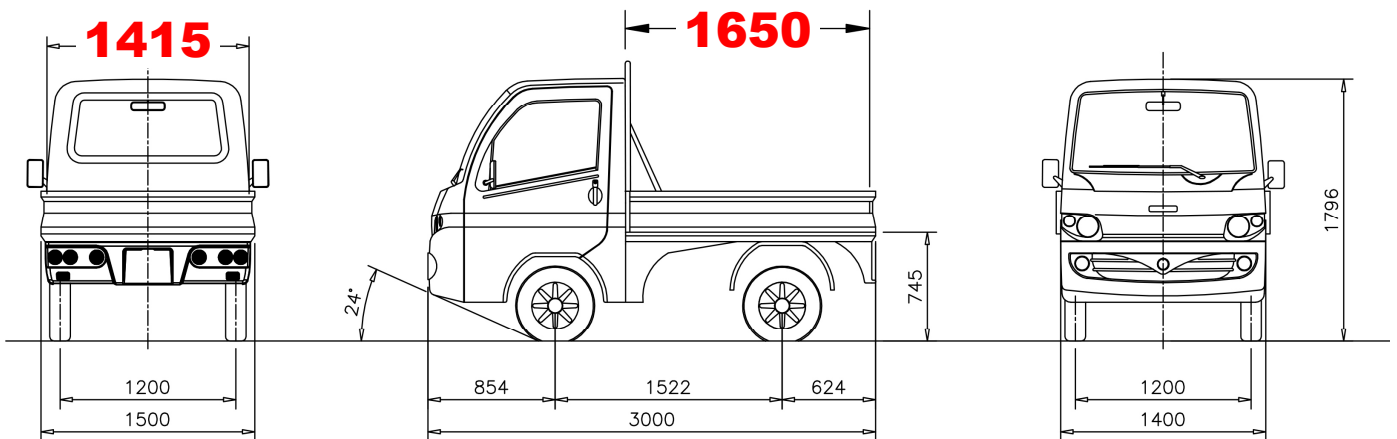

KOHLER
Engines



Caractéristiques Techniques

MOTEUR	arrière transversal diesel 2 cylindres Kohler 499cc, refroidissement liquide
PUISSANCE MAXI	6 Kw à 3600 tr/min
COUPLE MAXI	24 Nm à 1800 tr/min
TRANSMISSION	automatique avec variateur de rapport continu (CVT)
MOTRICITÉ	propulsion
FREINAGE	double circuit
FREINS	avant à disque Ø172 et arrière à tambour Ø160
SUSPENSIONS AVANT	à roues indépendantes McPherson avec amortisseurs hydrauliques double effet et ressorts hélicoïdaux HLE
SUSPENSIONS ARRIÈRE	à roues indépendantes avec amortisseurs hydrauliques à double effet et ressorts hélicoïdaux HLE
SYSTEME ÉLECTRIQUE	12 V, alternateur 600W, batterie 45Ah
DRL	led (feux de jour)

CABINE	en matériel composite
CHÂSSIS	en acier carbone avec traitement anticorrosion
CARBURANT	gasoil
CONSOMMATION	3,6 L/100 km
ÉMISSIONS	CO ₂ = 94 gr/km EURO 5
VITESSE	45 km/h
RESERVOIR	capacité environ 19 litres (réserve 3,8)
PLATEAU	(dimensions) 1415mm x 1650mm
CHARGE UTILE	310 kg
MASSE MAXIMALE REMORQUABLE	400 kg (remorque incluse - et uniquement pour Kerry TR)
ROUES	pneus 13" avec jantes en acier et enjoliveurs (option: pneus 14" avec jantes en aluminium)

TARIF PUBLIC - CLÉ EN MAIN (hors frais d'immatriculation et carte grise)

TARIF PUBLIC - CLÉ EN MAIN (hors frais d'immatriculation et carte grise)		
CONFORT ET FINITIONS		
COULEURS DE SÉRIE	White (RAL 9003) Red (C8) Grey (M368)	White (RAL 9003) Red (C8) Grey (M368)
COULEURS HORS SÉRIE	€ 450,00	€ 450,00
SIÈGES EN ECO-CUIR ET TISSU AVEC DOSSIER RÉGLABLE (CÔTÉ CONDUCTEUR)	■	■
APPUI-TÊTE	■	■
PANNEAUX DE PORTES EN ECO-CUIR	■	■
VITRES TEINTÉES	■	■
VIDE-POCHES PORTIÈRES ET TABLEAU DE BORD	■	■
RÉTROVISEURS EXTÉRIEURS RÉGLABLES	■	■
DEUX HAUT-PARLEURS 110W ET ANTENNE SUR LE TOIT	■	■
RADIO LECTEUR MP3, PRISE USB POUR IPOD ET IPHONE, ENTRÉE AUXILIAIRE	■	■
VÉROUILLAGE CENTRALISÉ DES PORTES PAR TÉLÉCOMMANDE INTÉGRÉ DANS LA CLÉ	■	■
2ÈME TÉLÉCOMMANDE	■	■
PARE-SOLEIL AVEC PORTE-DOCUMENTS À GAUCHE ET MIROIR DE COURTOISIE À DROITE	■	■
CAPITONNAGE INTÉGRAL DE LA CABINE + SURTAPIS EN MOQUETTE	■	■
VITRES ÉLECTRIQUES	■	■
FILET PORTE-DOCUMENTS DERRIÈRE SIÈGE CONDUCTEUR	■	■
SÉCURITÉ		
FREINS À DISQUE À L'AVANT; À TAMBOUR À L'ARRIÈRE	■	■
ESSUIE-GLACE À 2 VITESSES + INTERMITTENCE	■	■
LAVE-GLACE ÉLECTRIQUE	■	■
ANTIBROUILLARDS AVANT	■	■
CEINTURES DE SÉCURITÉ À ENROULEUR	■	■
POIGNÉE CÔTÉ PASSAGER	■	■
RADAR DE REcul (4 CAPTEURS)	€ 175,00	€ 175,00
FEU DE BROUILLARD ARRIÈRE ET FEU DE REcul	■	■
DRL LED (FEUX DE JOUR)	■	■
ÉQUIPEMENT		
CROCHET DE DÉPANNAGE À L'AVANT	■	■
ROUE DE SECOURS AVEC CRIC (13")	■	■
PNEUS 13" AVEC JANTES EN ACIER ET ENJOLIVEURS	■	■
PNEUS 14" AVEC JANTES EN ALUMINIUM	€ 410,00	€ 410,00
BOUCHON DE RÉSERVOIR AVEC CLÉ	■	■
PHARES AVANT AVEC LAMPES HALOGÈNES H4	■	■
ÉQUIPEMENTS SPÉCIAUX		
AMORTISSEURS ARRIÈRES POUR CHARGES ÉLEVÉS	€ 110,00	■
PORTE-ÉCHELLE AVEC GRILLE DE PROTECTION CABINE	€ 360,00	€ 360,00
BÂCHE PLASTIFIÉE DE COUVERTURE DU PLATEAU	€ 290,00	€ 290,00
BÂCHE PLASTIFIÉE DE COUVERTURE DU PLATEAU AVEC PORTE-ÉCHELLE OU BENNE HYDRAULIQUE	€ 290,00	€ 290,00
CINTRE MÉTALLIQUE + BÂCHE PLASTIFIÉE AVEC UNE OUVERTURE ARRIÈRE (H ~ 1,20 mt) ¹	€ 765,00	€ 765,00
CAISSON EN COMPOSITES, DÉMONTABLE AVEC RIDEAU ALUMINIUM À ENROULER ¹	€ 2.830,00	€ 2.830,00
BENNE BASCULANTE HYDRAULIQUE ¹ (PORTE-ÉCHELLE AVEC GRILLE DE PROTECTION CABINE COMPRISE)	€ 2.345,00	-
RIDELLES GRILLAGÉES ¹	€ 965,00	€ 965,00
ATTELAGE DE REMORQUE		
CAISSE À OUTILS / COFFRE LATÉRAL	€ 120,00	■

¹ AMORTISSEURS ARRIÈRES POUR CHARGES ÉLEVÉS COMPRIS

■ de série
